

1/48 SCALE PLASTIC KIT

ProfiPACK
edition

#82147



ÚVODEM

Ve druhé polovině 2. světové války patřil Focke-Wulf Fw 190 různých verzí k tomu nejlepšímu, čím Luftwaffe disponovala. Stíhací verze Fw 190 představovaly výkonný, těžce vyzbrojený stroj. Jeho nesnadný vývoj začal v roce 1938 na základě specifikací Technisches Amt RLM. První prototyp poprvé vzlétl 1. června 1939. Po řadě změn a mnohdy radikálních úprav se vývoj na podzim roku 1940 dopracoval k předseriové verzi Fw 190A-0, vyrobené ve 28 kusech. Šest těchto strojů obdržela na jaře 1941 zkušební jednotka Erprobungsstaffel 190 na letišti v Rechlinu, která s nimi prováděla provozní zkoušky. Ty odhalily takové množství nedostatků, že RLM téměř zastavil další vývoj. Nicméně, na doporučení personálu zkušební jednotky dostal stroj šanci. Po provedení více než 50 změn na draku letounu vydalo RLM povolení k zařazení Fw 190 do řadové služby u Luftwaffe. V červnu 1941 převzala Luftwaffe první ze sta objednaných sériových Fw 190A-1, vyzbrojených čtyřmi kulomety MG 17 ráže 7,9 mm. V září 1941 jimi byla vyzbrojena celá II./JG 26 na západní frontě. V listopadu pak začala výroba další verze, Fw 190A-2, poháněné motorem BMW 801C-2 a vyzbrojené dvěma kulomety MG 17 a dvěma kanóny MG 151 ráže 20 mm v křídlech. Část této série měla také přídatné kanóny MG FF ráže 20 mm, čímž se výzbroj dostávala na pozdější vysoký standard. K významné změně došlo na jaře 1942, kdy byl k dispozici motor BMW 801D-2, jehož montáž dala vzniknout verzi A-3. V červenci pak výroba plynule přešla na zlepšenou verzi A-4. Obě už byly standardně vyzbrojeny dvěma trupovými kulomety MG 17, dvěma křídelními kanóny MG 151 a dvěma kanóny MG FF, montovanými rovněž do křídla vně podvozkových šachet. V roce 1942 už výroba nabíhala do vysokých obrátek, rozjela se rovněž licenční stavba Fw 190 u firmy Fieseler. I díky tomu dosáhla celková produkce roku 1942 1878 strojů, oproti 224 kusům vyrobených v roce 1941. V dubnu 1943 výroba přešla na velkosériovou verzi A-5, s identickým křídlem jako u verze A-4, ale s prodlouženým trupem, který se stal nadále základní součástí draku všech pozdějších verzí až po A-9, včetně bitevních verzí Fw 190F. V červenci bylo k dispozici nové, zesílené křídlo, v němž byly na vnější pozici instalovány kulomety MG 151 místo MG FF. Instalace tohoto křídla přinesla verzi A-6. Další změnou na výrobních linkách byla verze A-7, vyráběná na konci roku 1943. Vznikla nahrazením trupových kulometů MG 17 kulomety MG 131 ráže 13 mm. V únoru 1944 pak další úpravy vedly k verzi A-8, která se stala nejrozšířenější verzí tohoto letounu s bezmála 1400 vyrobenými stroji. Nejpodstatnější změnou byla instalace zařízení GM-1, krátkodobě zvyšujícího výkon motoru vstříkáním oxidu dusného do motoru. Část produkce verze A-8 byla vyrobena ve variantě A-8/R2 a A-8/R8, vybavené kanóny MK 108 na vnějších pozicích křidel, a přídatným pancéřováním pilotního prostoru a překrytu kabiny. Poslední sériově vyráběnou stíhací verzí s motorem BMW 801 byla v roce 1945 verze A-9, vybavená motorem BMW 801TS o výkonu 2000 k (1470 kW). Paralelně s vývojem stíhacích verzí probíhal vývoj bitevních verzí Fw 190F. Tyto stroje měly křídelní výzbroj redukovánou na dva kanóny MG 151 na vnitřních pozicích. Výkon motoru byl optimalizován pro operace v nižších letových hladinách. Stroje disponovaly velkou škálou podvěšené výzbroje pro protizemní útoky, zahrnující bomby různých ráží a řadu variant protitankových raket. Vzniklo rovněž několik variant verze G, což byl stíhací bombardér s prodlouženým doletem. Vývoj čistě stíhacích verzí pokračoval verzí Fw 190D, dodávanou jednotkám Luftwaffe od srpna 1944. Fw 190D vznikl instalací motoru Jumo 213A-1 do upraveného draku Fw 190A-8. Ačkoli Fw 190 nikdy nedosáhl u stíhacích jednotek Luftwaffe tak velkého rozšíření jako konkurenční Bf 109, stal se významnou součástí válečného úsilí německého letectva ve druhé polovině 2. světové války. Fw 190 bojovaly jak na západní, tak na východní frontě. Jako těžké stíhací stroje s impozantní výzbrojí získávaly od roku 1943 na významu v jednotkách protivzdušné obrany Říše, kde se uplatnily v boji proti těžkým čtyřmotorovým bombardérům. V této roli byla významná především verze A-8 a její pancéřovaná varianta A-8/R2. Tyto stroje s jejich zesílenou výzbrojí byly pro spojenecké bombardéry skutečně vražedné. Od druhé poloviny roku 1944 ovšem jejich hrozbu stále úspěšněji eliminovaly doprovodné stíhačky P-47D a především vynikající P-51D Mustang.

ATTENTION



UPOZORNĚNÍ



ACHTUNG



ATTENTION



注意



Carefully read instruction sheet before assembling. When you use glue or paint, do not use near open flame and use in well ventilated room. Keep out of reach of small children. Children must not be allowed to suck any part, or pull vinyl bag over the head.



Před započítím stavby si pečlivě prostudujte stavební návod. Při používání barev a lepidel pracujte v dobře větrané místnosti. Lepidla ani barvy nepoužívejte v blízkosti otevřeného ohně. Model není určen malým dětem, mohlo by dojít k požití drobných dílů.

INSTRUCTION SIGNS * INSTR. SYMBOL * INSTRUKTION SINNBILDEN * SYMBOLES * 記号の説明

OPTIONAL
VOLBABEND
OHNOUTSAND
BROUSITOPEN HOLE
VYVRTAT OTVORSYMETRICAL ASSEMBLY
SYMETRICKÁ MONTÁŽREMOVE
ODRÍZNOUTREVERSE SIDE
OTOČITAPPLY EDUARD MASK
AND PAINT
POUŽIT EDUARD MASK
NABARVIT

PARTS



DÍLY



TEILE



PIÈCES



部品

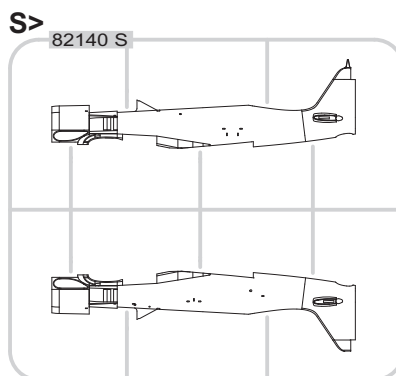
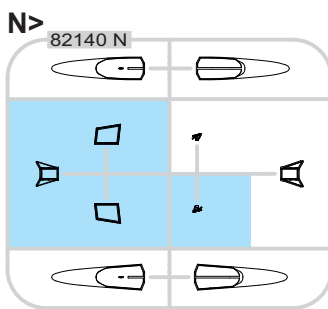
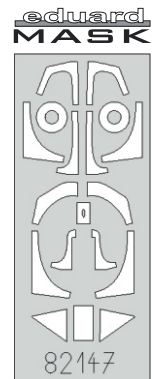
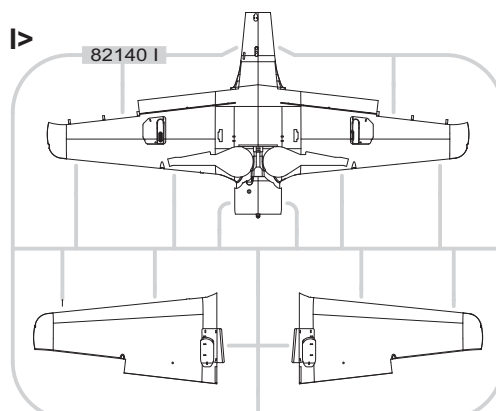
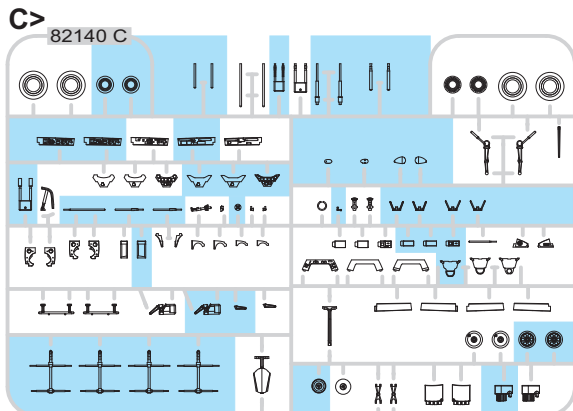
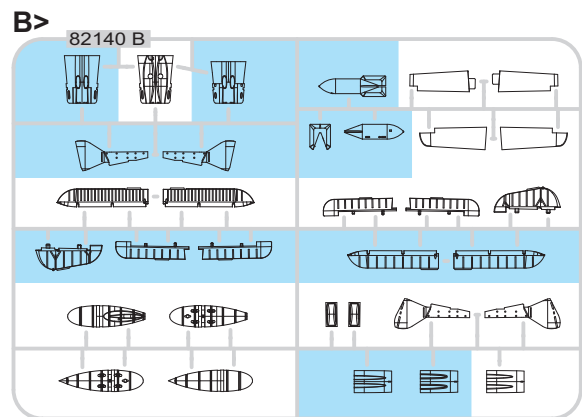
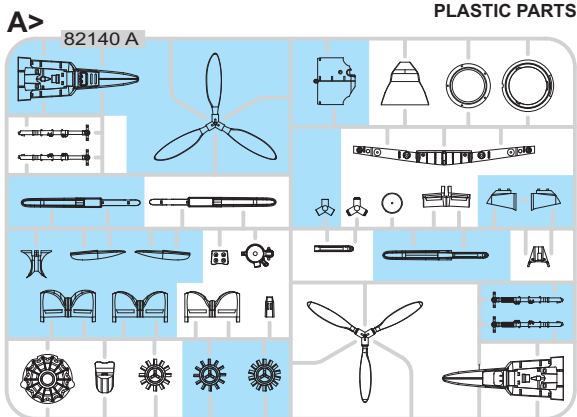

PE - PHOTO ETCHED DETAIL PARTS

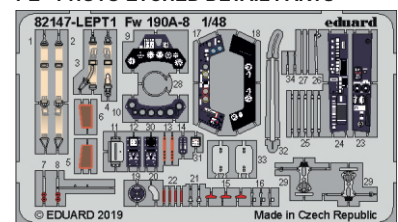

-Parts not for use. -Teile werden nicht verwendet. -Pièces à ne pas utiliser. -Tyto díly nepoužívejte při stavbě. - 使用しない部品

COLOURS



BARVY



FARBEN



PEINTURE



色

GSI Creos (GUNZE)		MISSION MODELS	
AQUEOUS	Mr.COLOR	PAINTS	
H1	C1	MMP-001	WHITE
H2	C2	MMP-047	BLACK
H11	C62	MMP-001	FLAT WHITE
H12	C33	MMP-047	FLAT BLACK
H25	C34		SKY BLUE
H33	C81		RUSSET
H47	C41	MMP-012	RED BROWN
H65	C18	MMP-088	RLM70 BLACK GREEN
H68	C36	MMP-049	RLM74 DARK GRAY
H69	C37	MMP-050	RLM75 GRAY
H70	C60	MMP-056	RLM02 GRAY
H77	C137	MMP-040	TIRE BLACK

GSI Creos (GUNZE)		MISSION MODELS	
AQUEOUS	Mr.COLOR	PAINTS	
H90	C47		CLEAR RED
H94	C138		CLEAR GREEN
H413	C113	MMP-090	RLM04 YELLOW
H414	C114	MMP-003	RLM23 RED
H416	C116	MMP-089	RLM66 BLACK GRAY
H417	C117	MMP-051	RLM76 LIGHT BLUE
H421	C121	MMP-052	RLM81 BROWN VIOLET
Mr.METAL COLOR		METALLICS	
MC213		MMM-008	
MC214		MMM-001	
Mr.COLOR SUPER METALLIC		METALLICS	
SM06		MMC-001	
		CHROME SILVER	

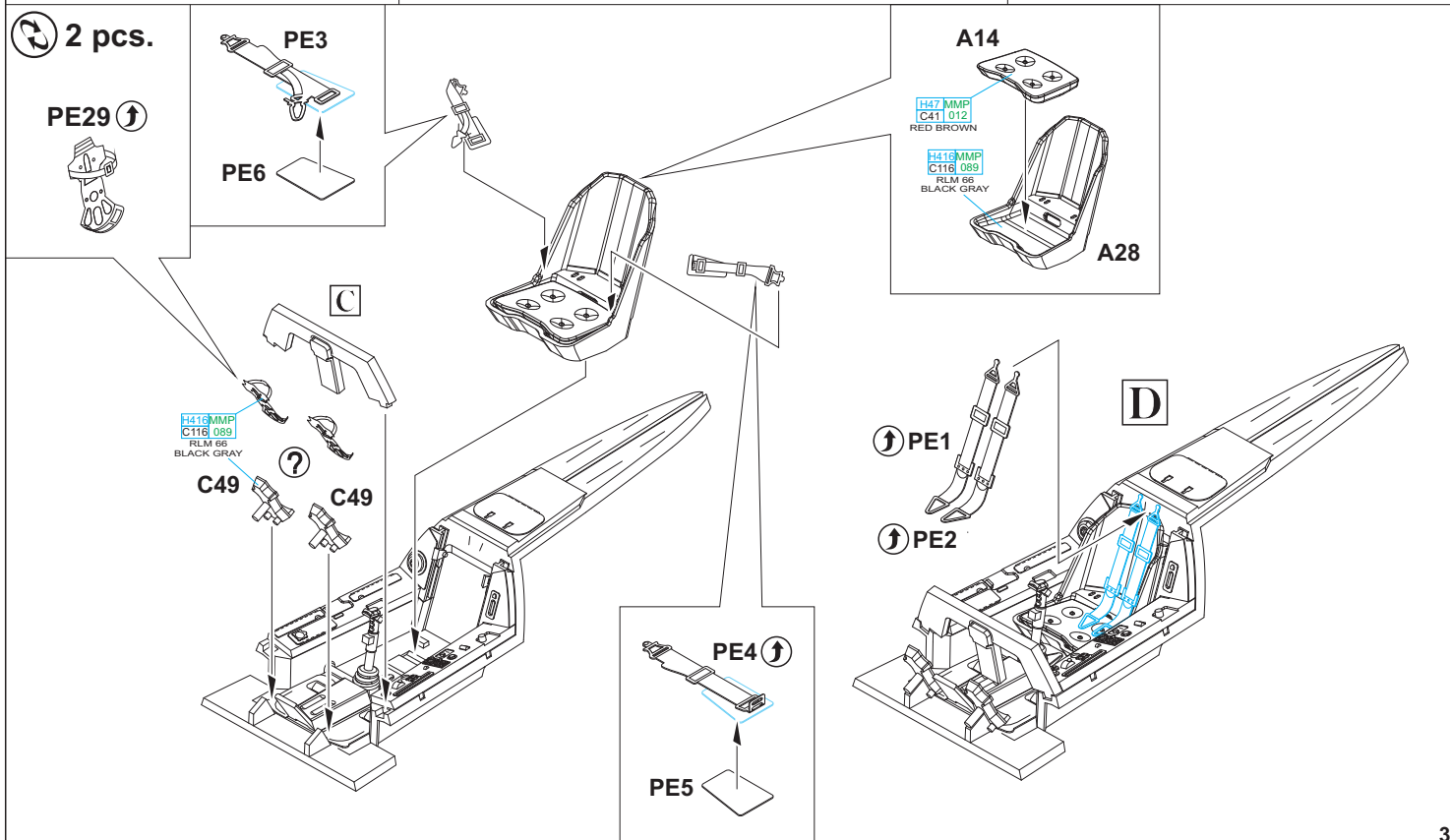
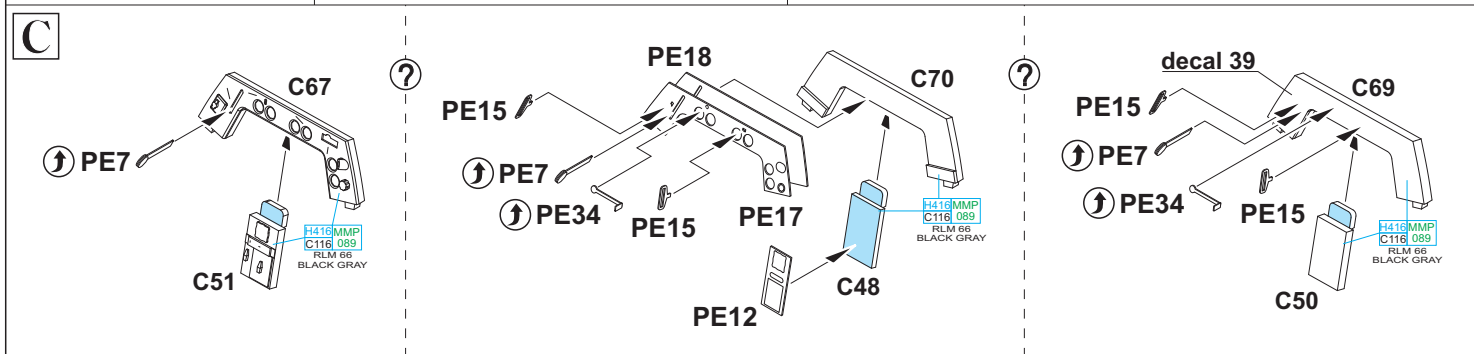
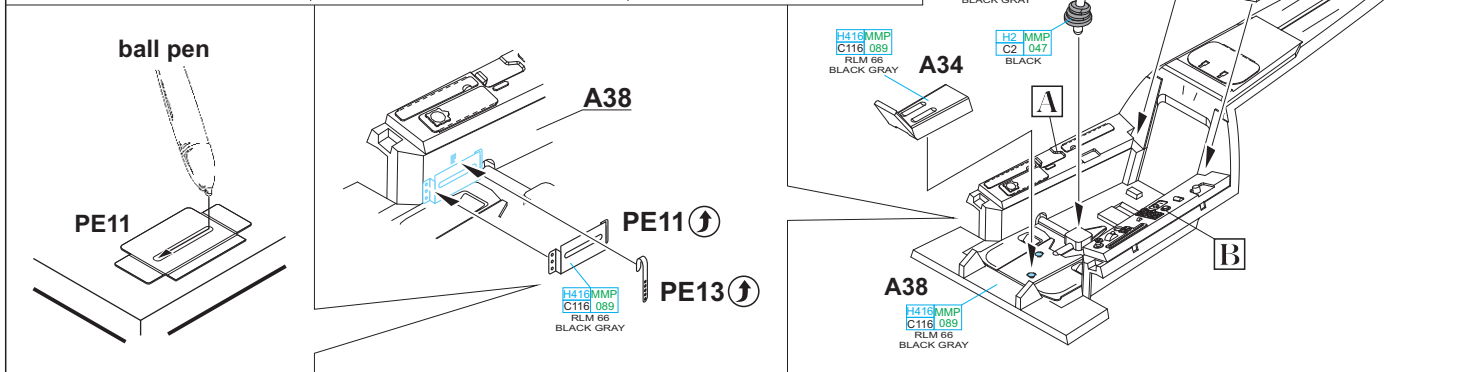
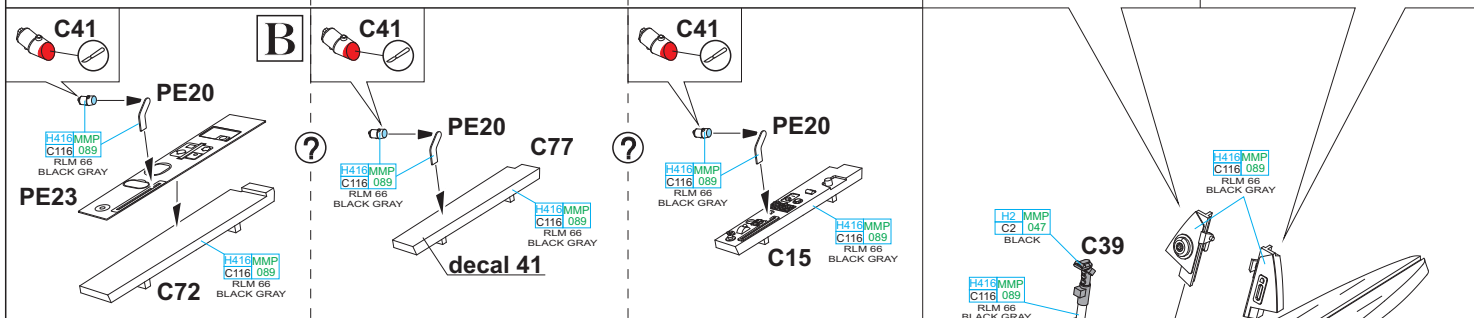
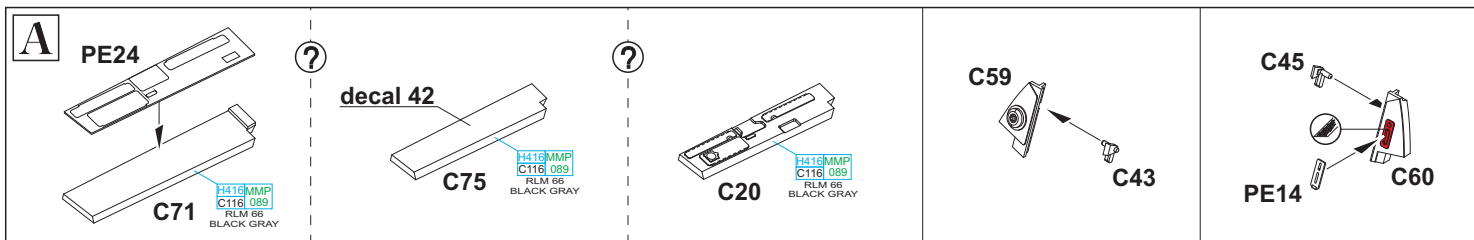

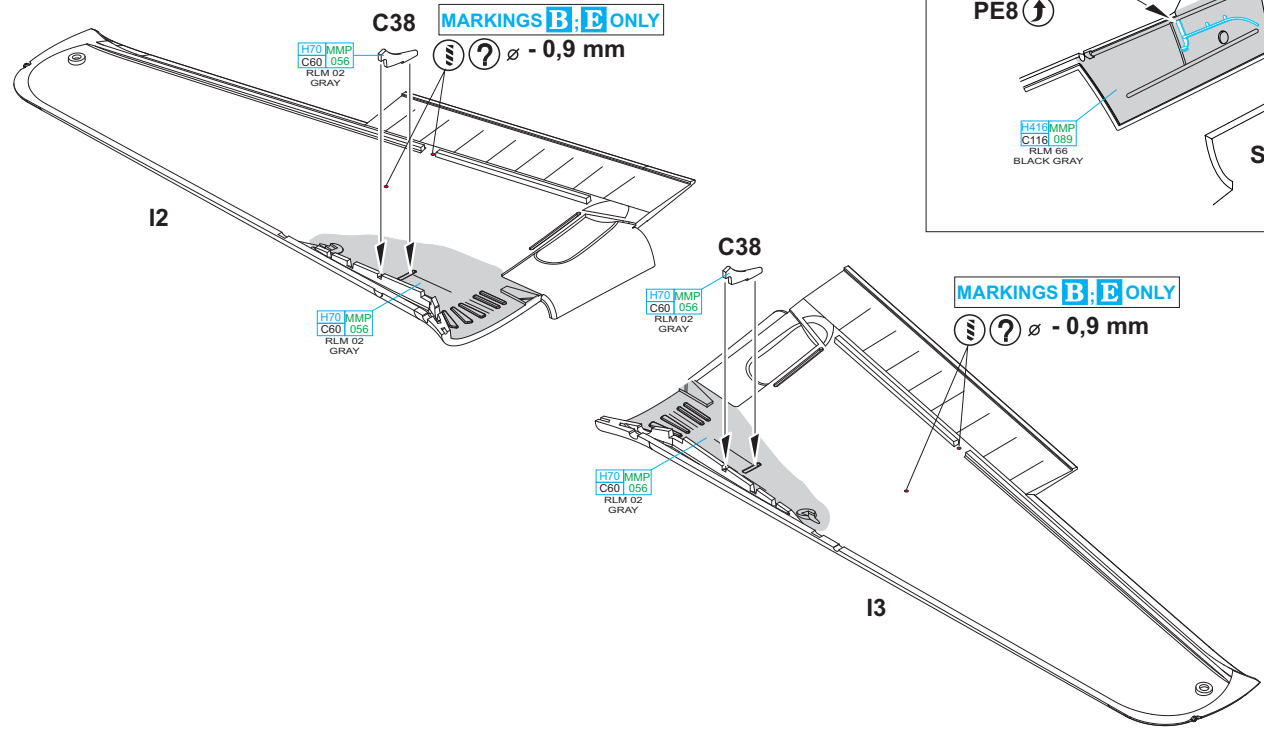
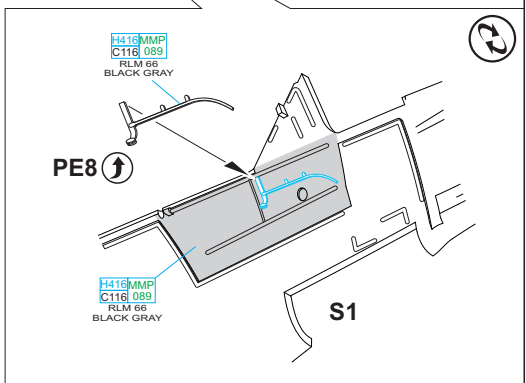
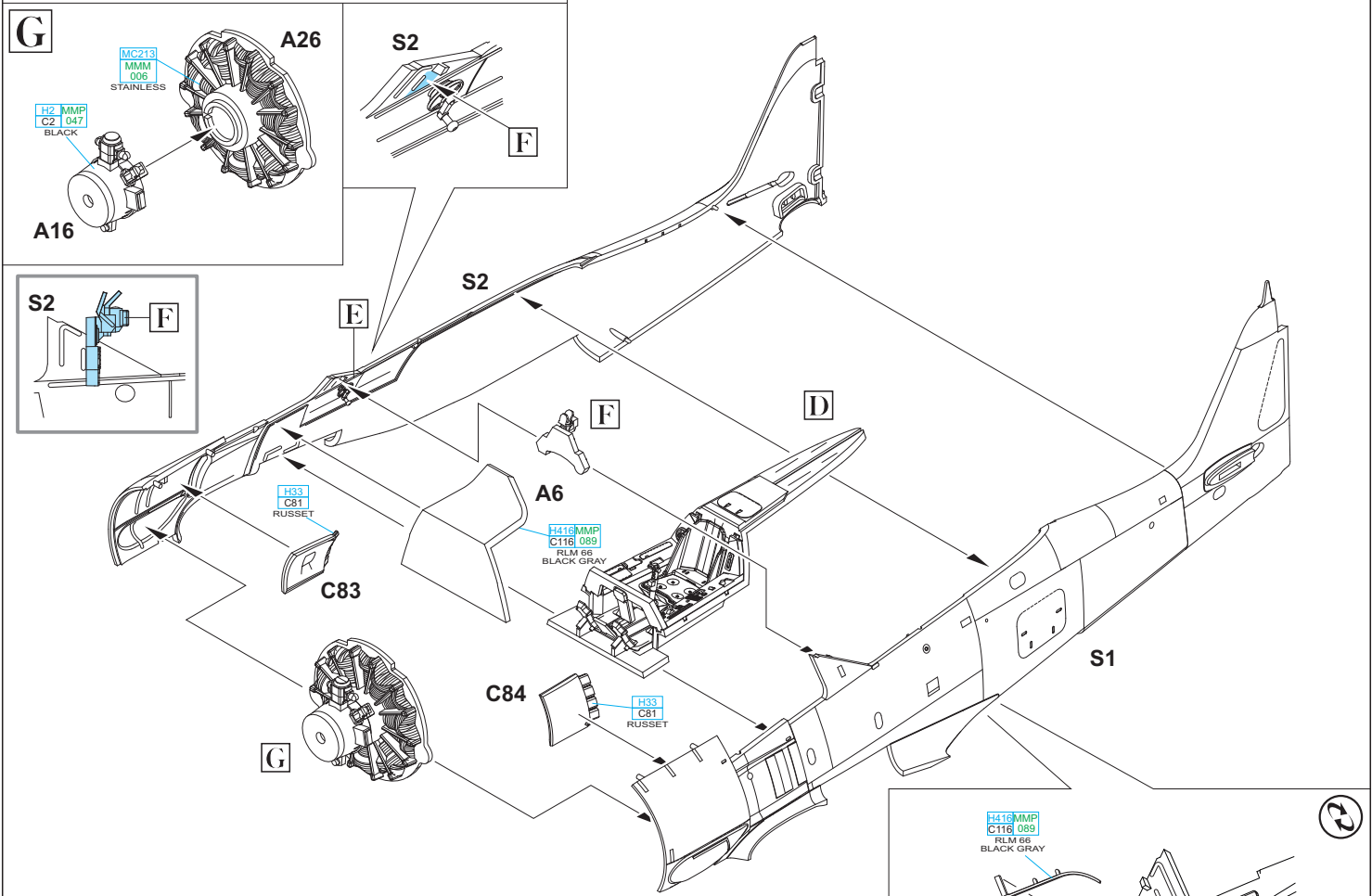
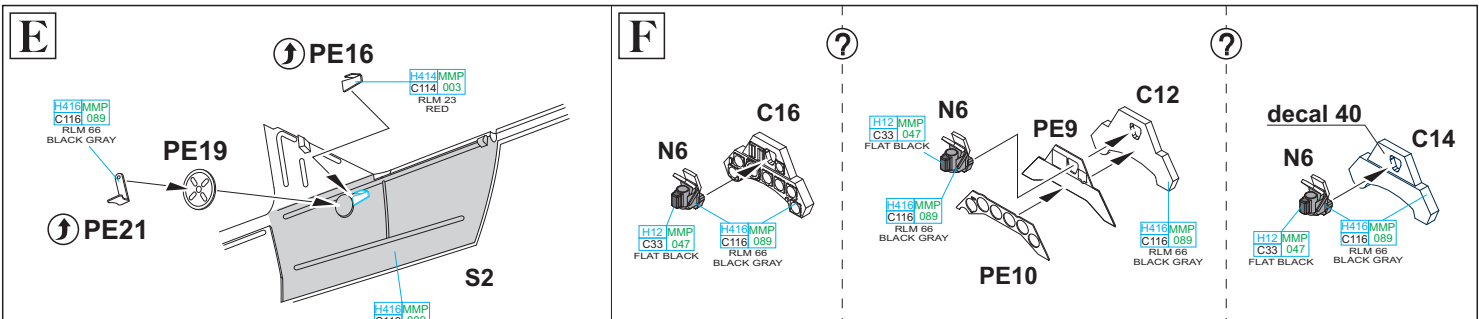

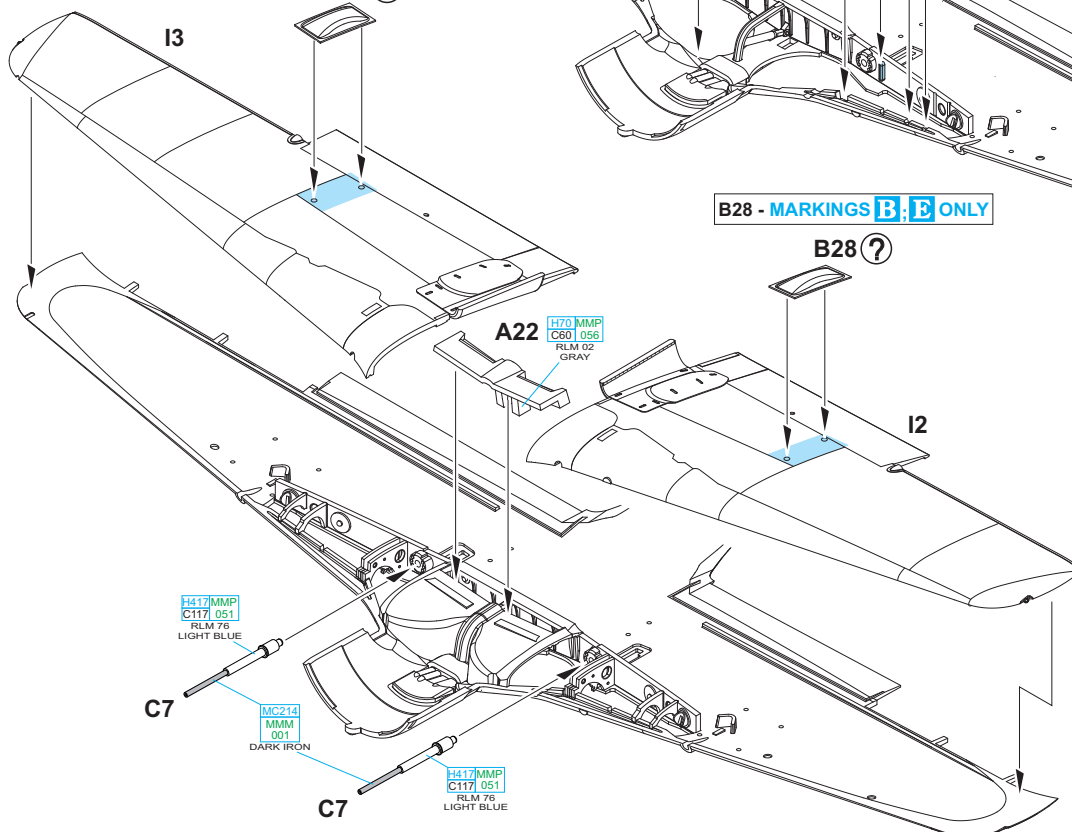
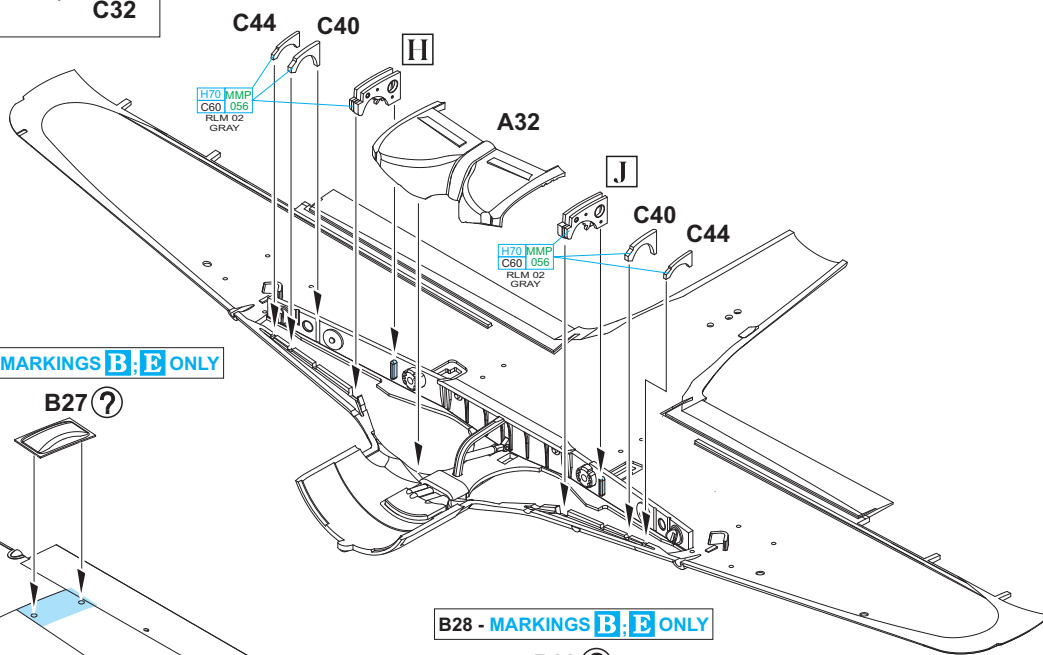
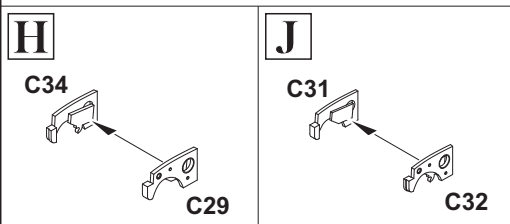
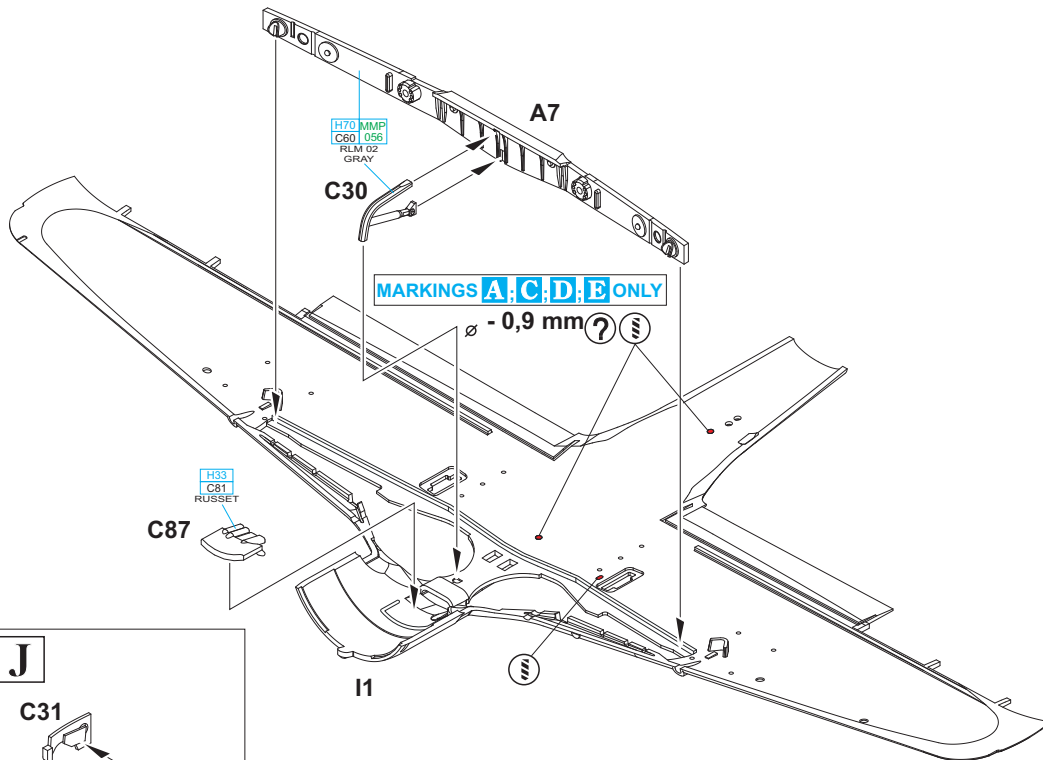

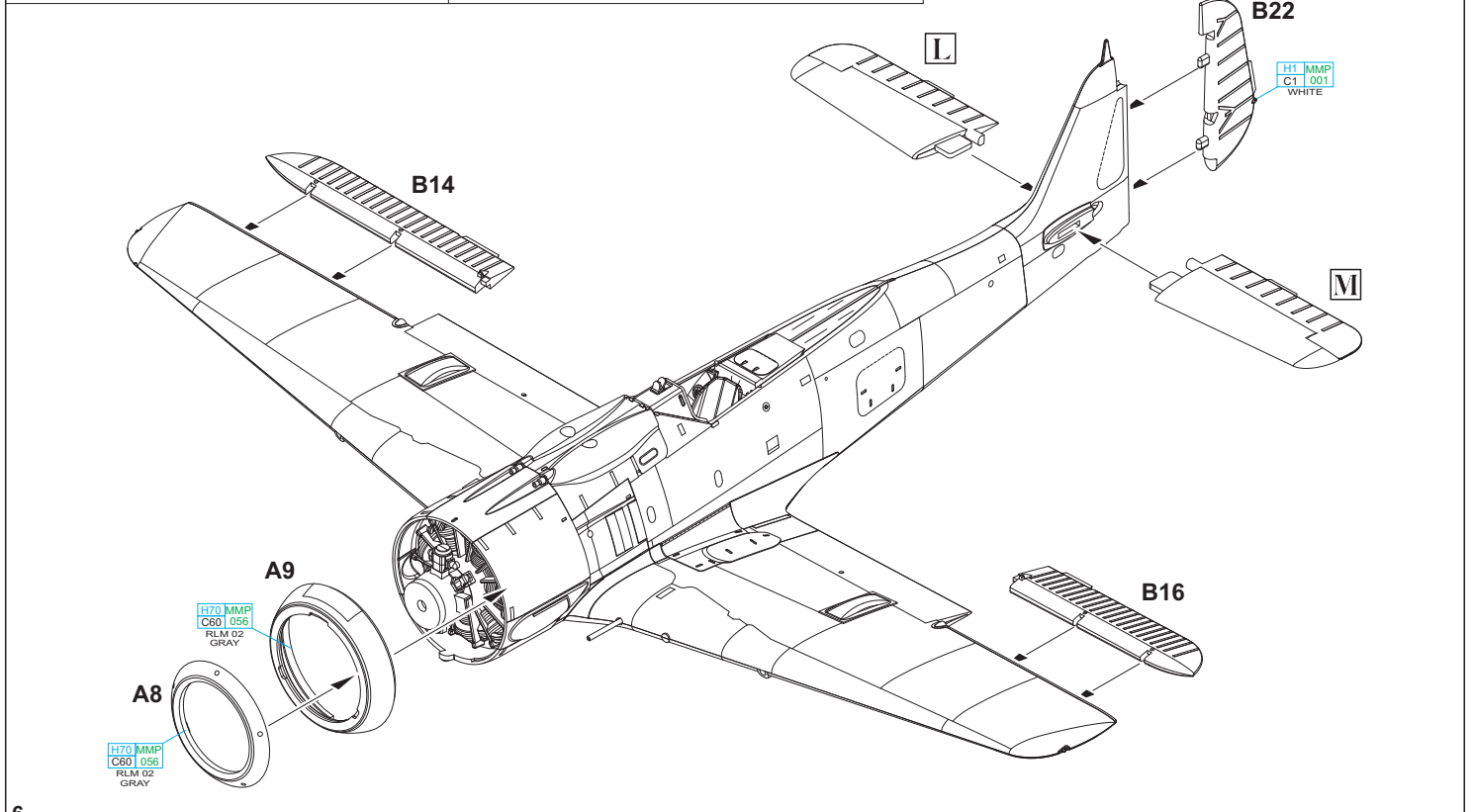
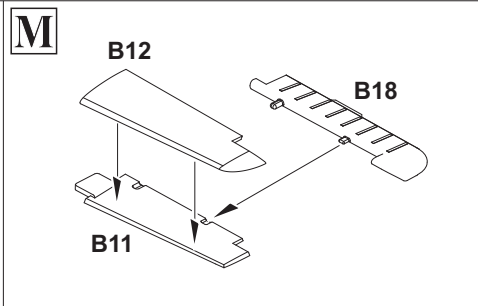
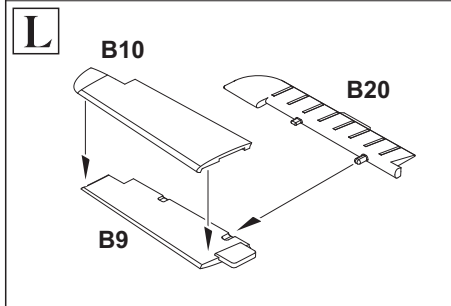
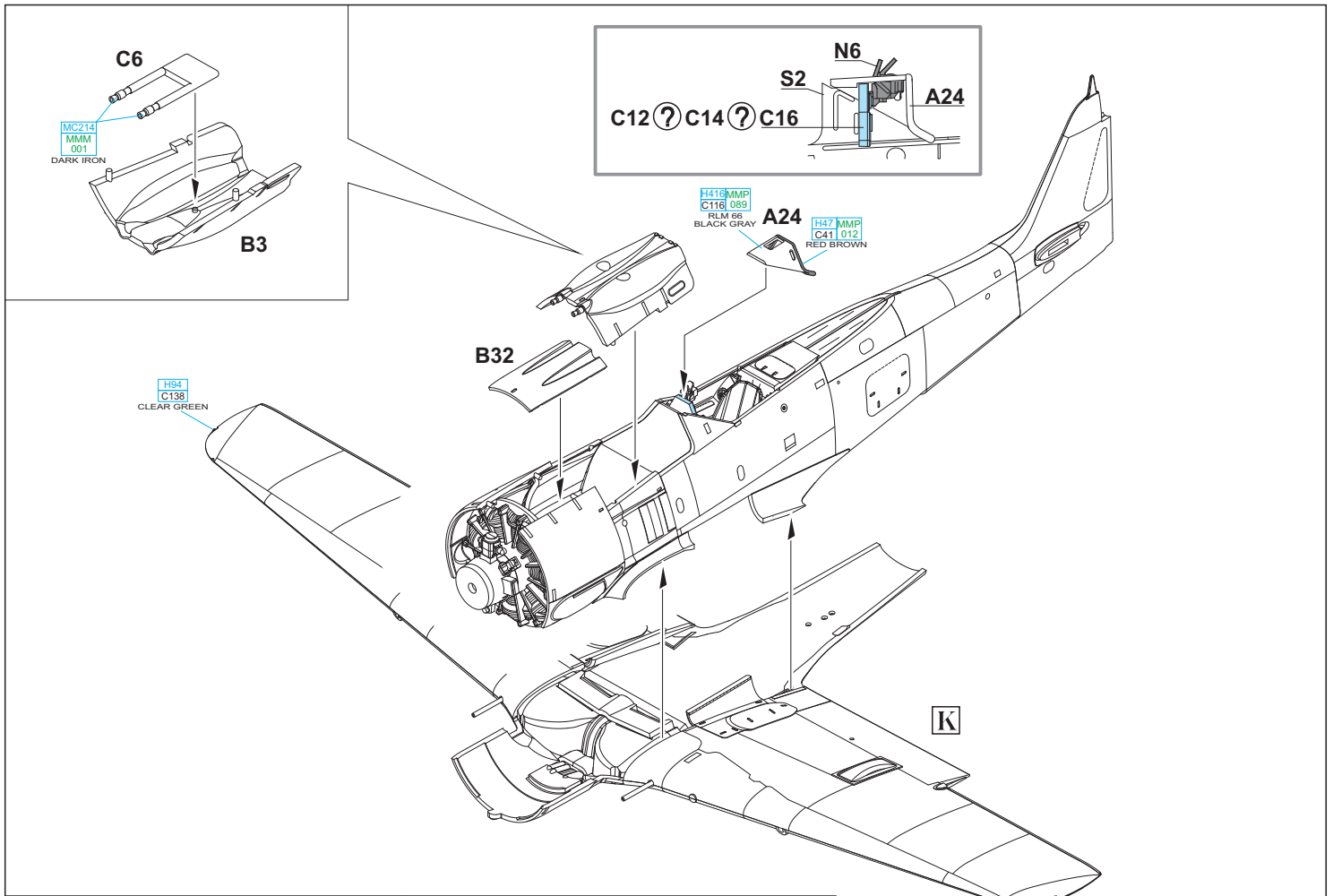

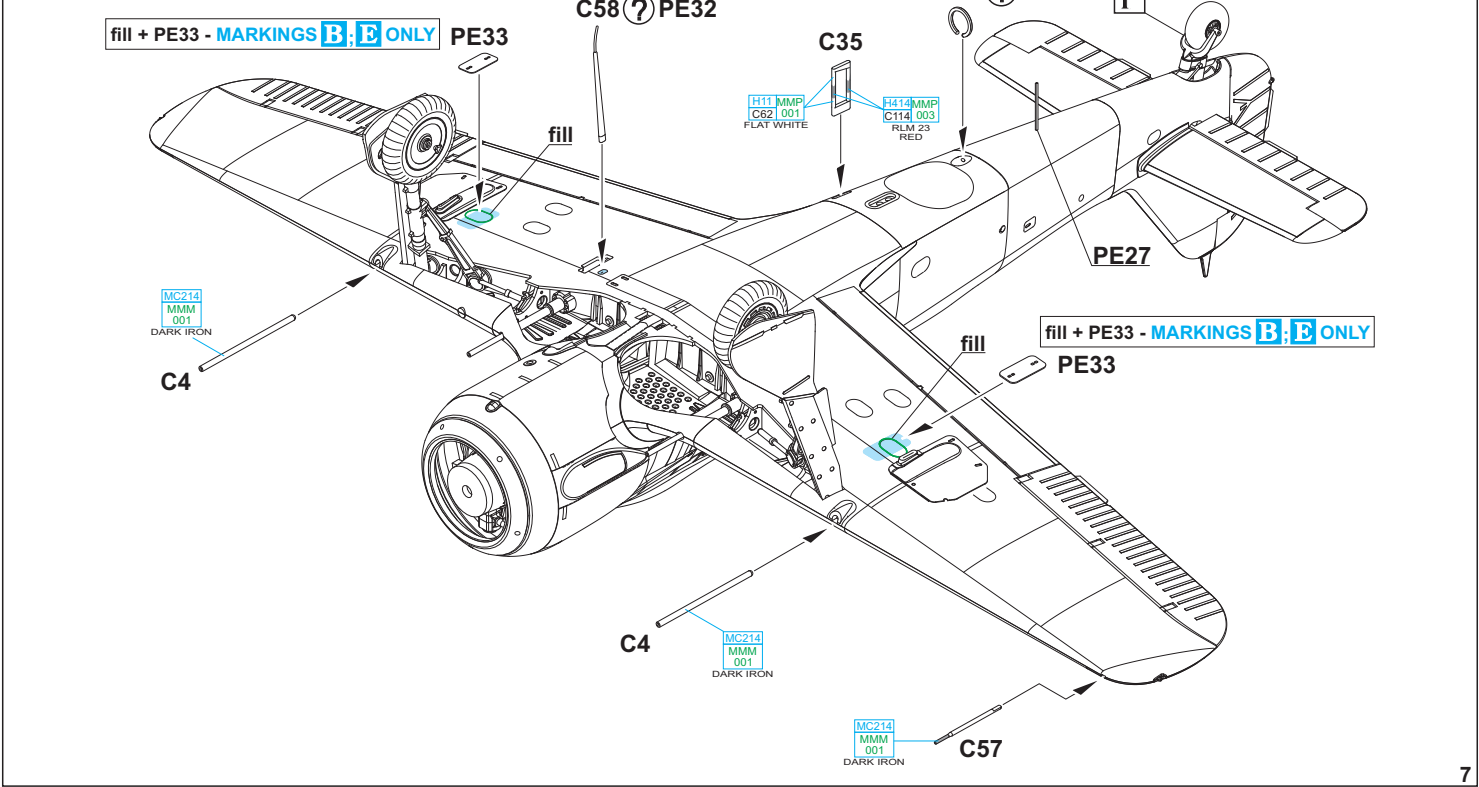
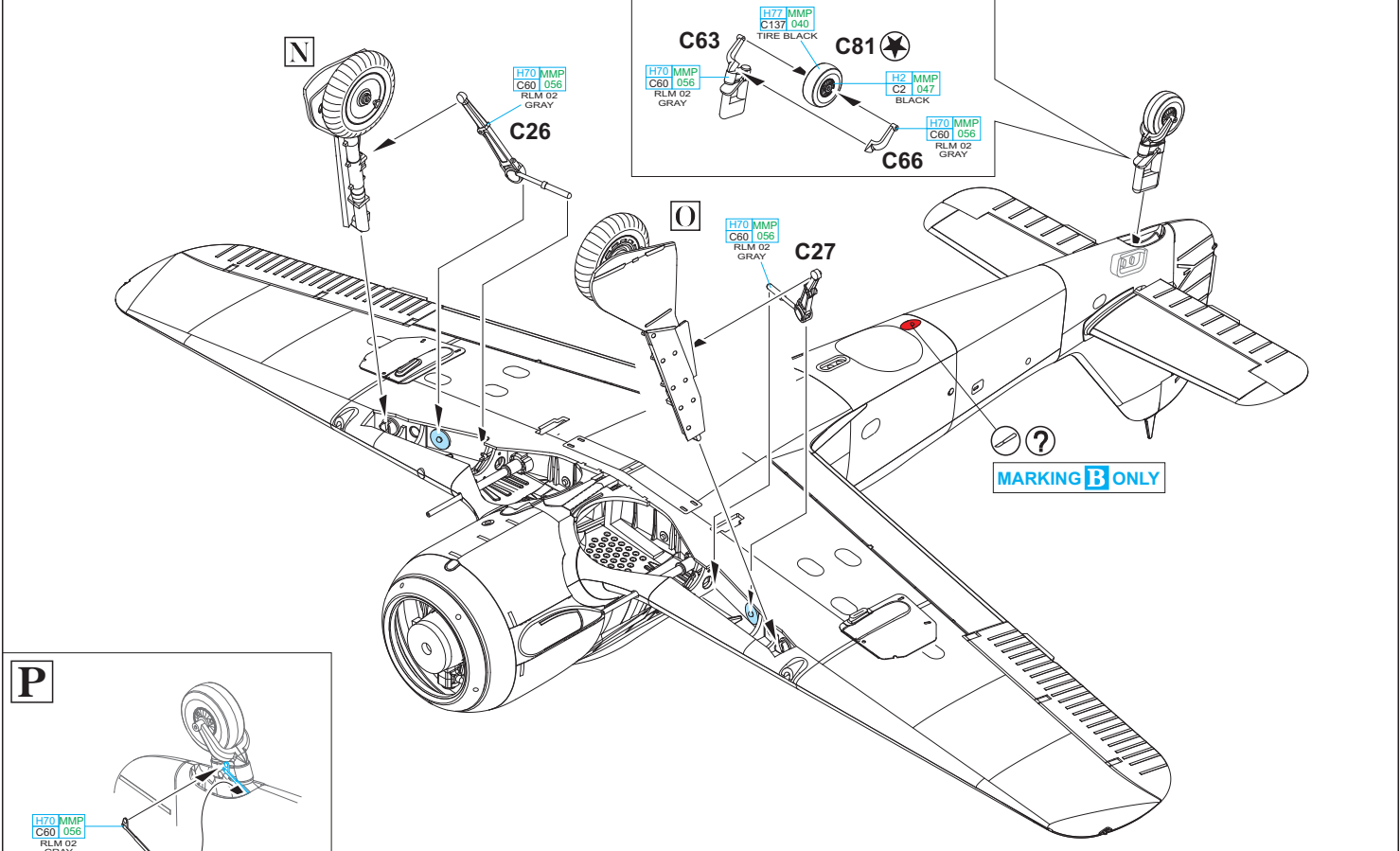
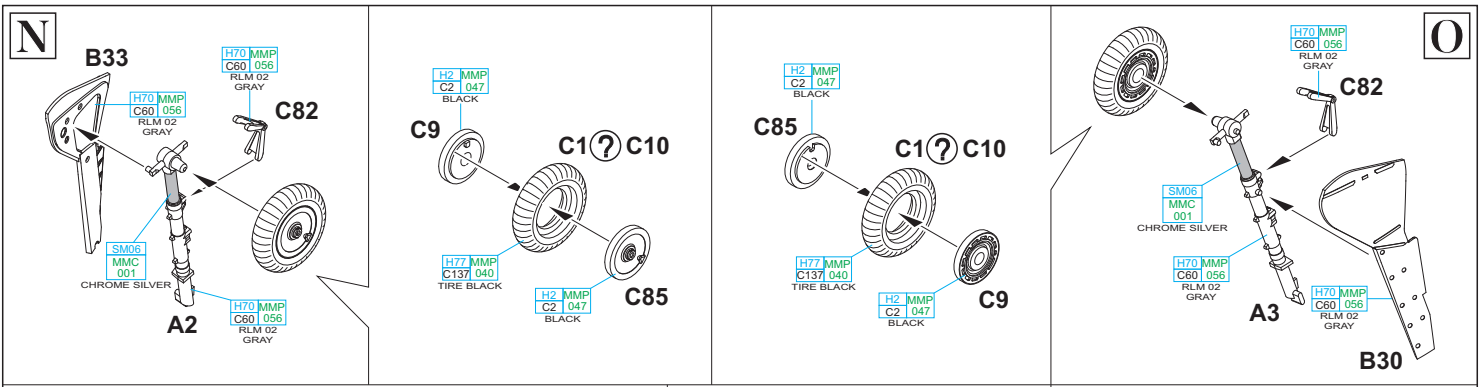

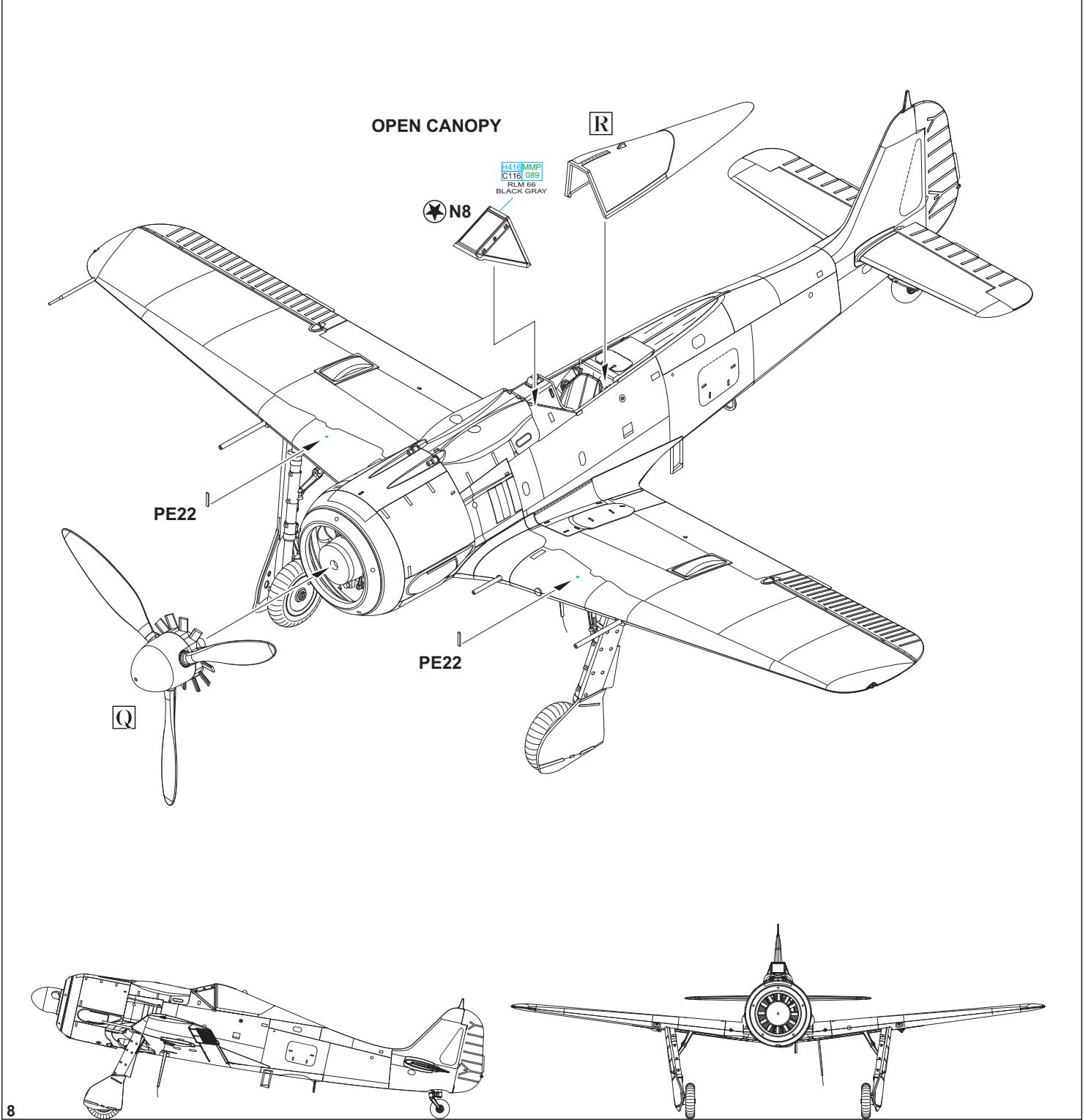
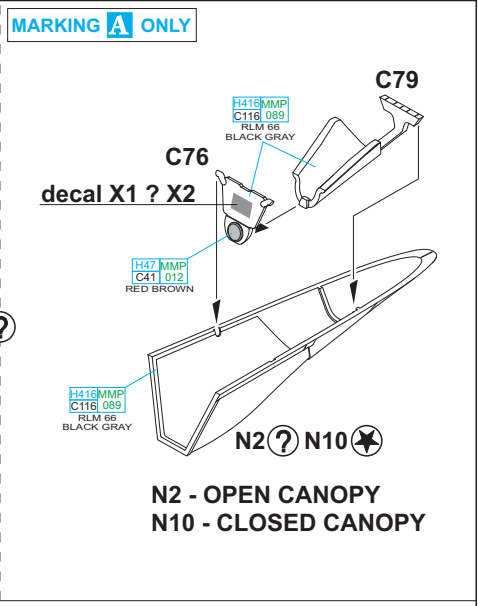
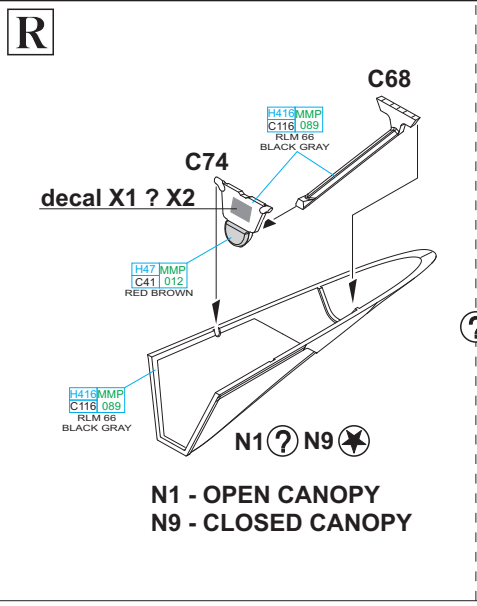
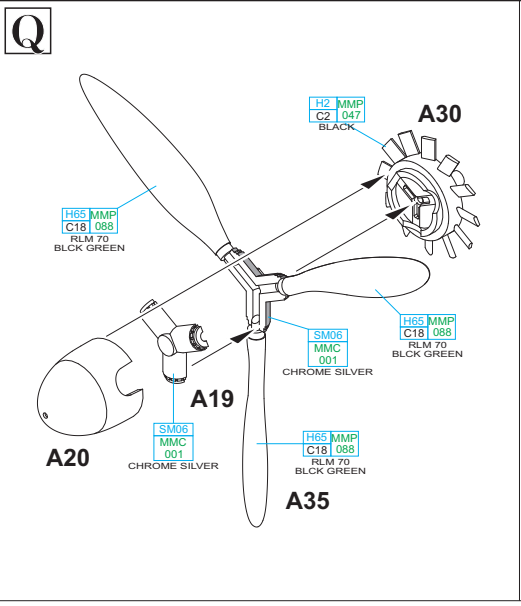

CLOSED CANOPY

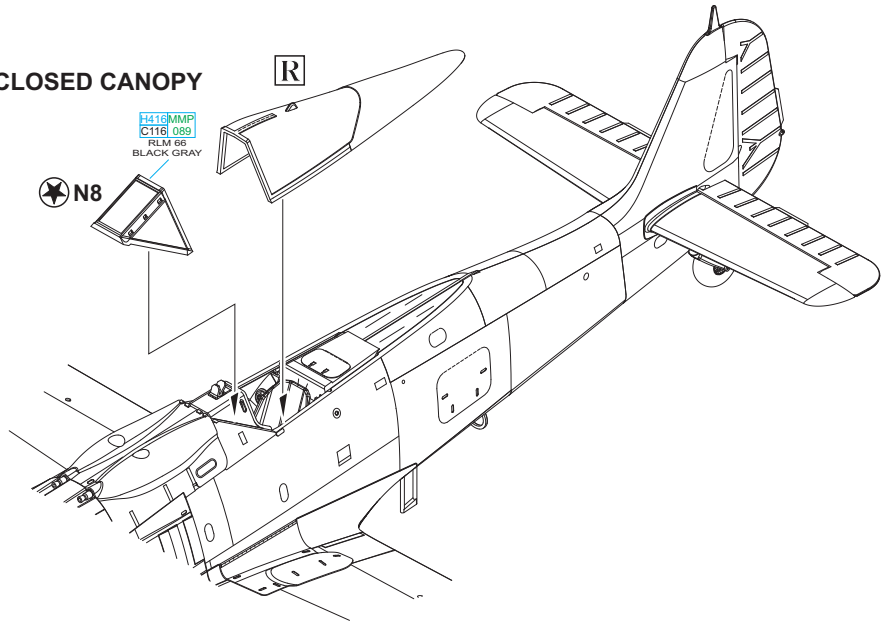

C81
LIQUID MASK

C81
LIQUID MASK

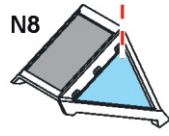
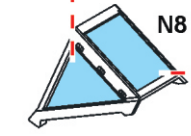
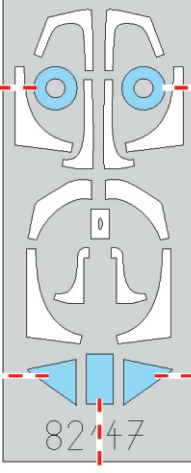

N2 ? N10

LIQUID MASK

N2 ? N10

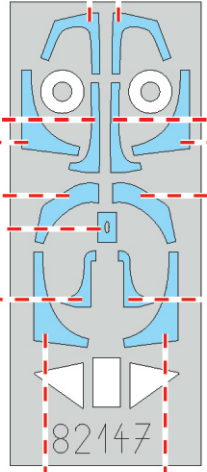
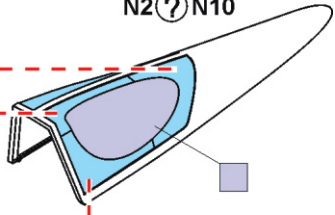
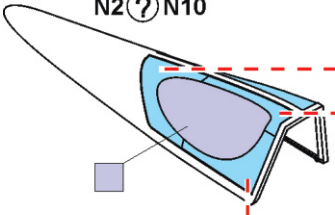

N1 ? N9

N1 ? N9

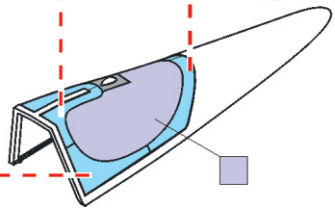
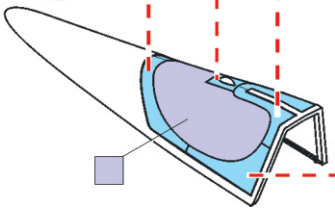

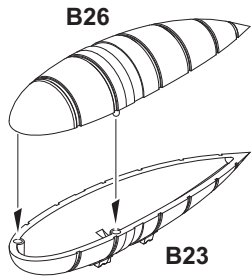

?

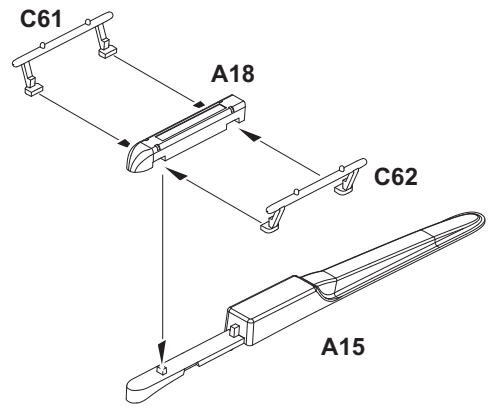
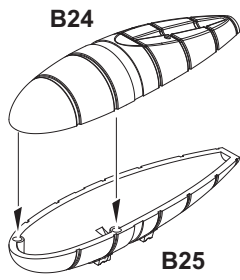

MARKINGS **A**; **C**; **D**; **E** ONLY

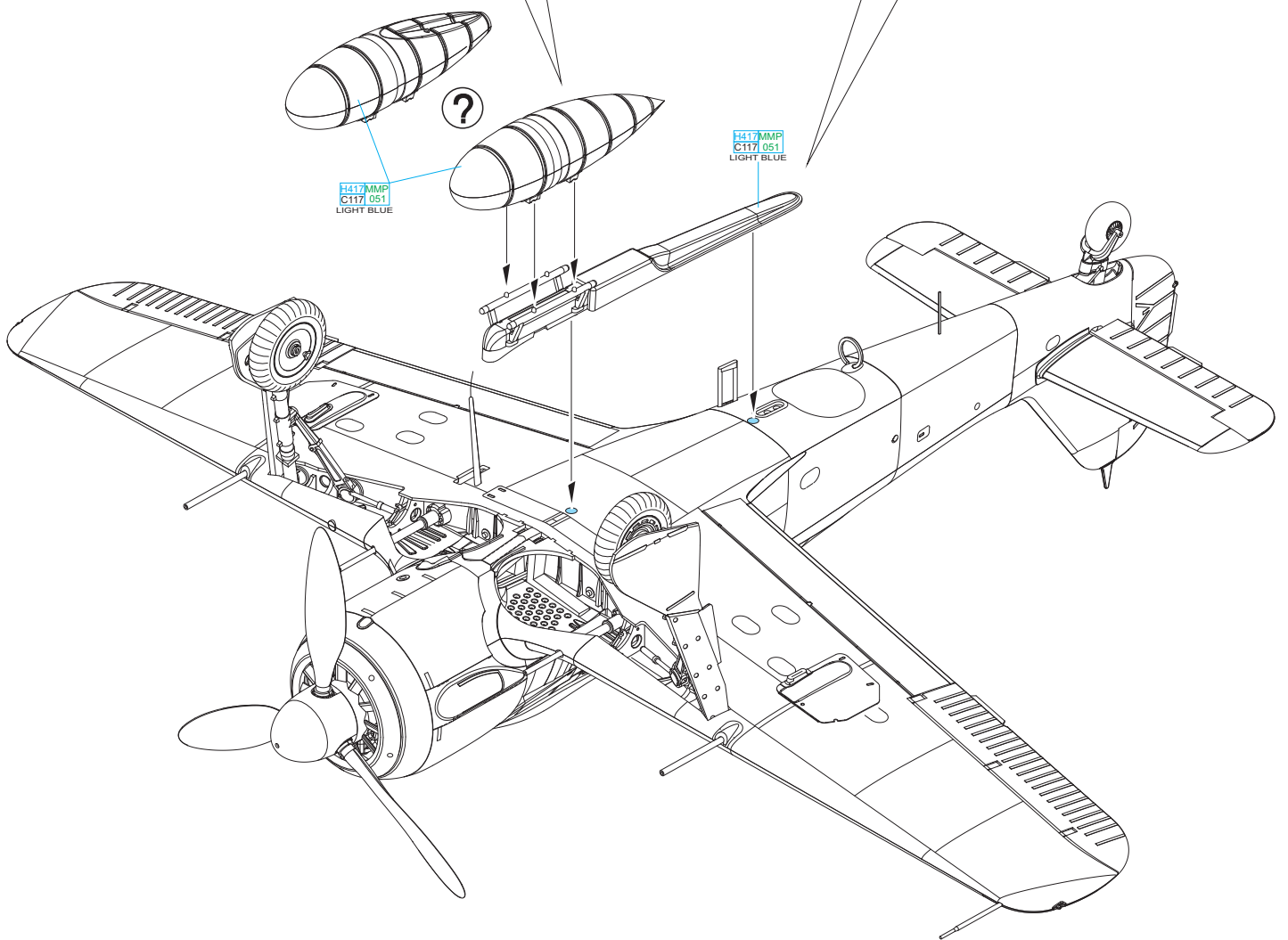

A W. Nr. 171180, 6./JG 300, München-Neubiberg, Německo, duben - květen 1945

Fw 190A-8 W. Nr. 171180, vyrobený v mateřské továrně v Cottbusu, byl nalezen na konci války spojeneckými vojáky na letišti Neubiberg nedaleko od Mnichova. Poškozen byl během pojiždění 24. dubna 1945 a do konce války se již nedočkal opravy. JG 300, operující nad Německem v rámci Obrany říše, označovala v roce 1945 své stroje modro-bílo-modrým pruhem o šířce 900 mm. Používání předchozího označení v podobě červeného pruhu bylo ukončeno v lednu 1945 a nadále bylo používáno pouze u JG 1. Původní trámový kříž na trupu je přetřen a nahrazen zjednodušeným křížem v podobě černých úhelníků. Stejně tak i předchozí číselné označení stroje bylo zastříháno a nahrazeno žlutou 4.

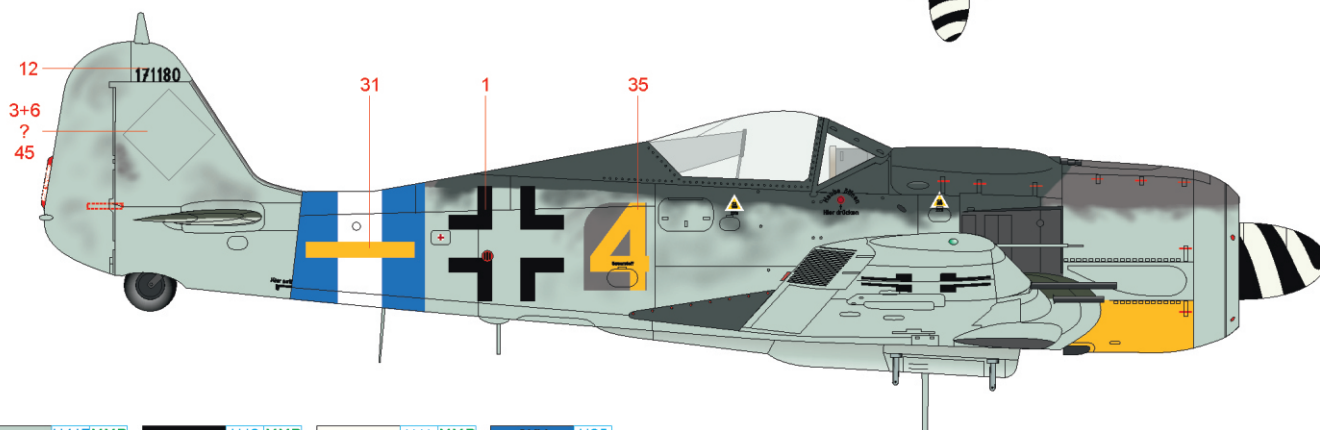
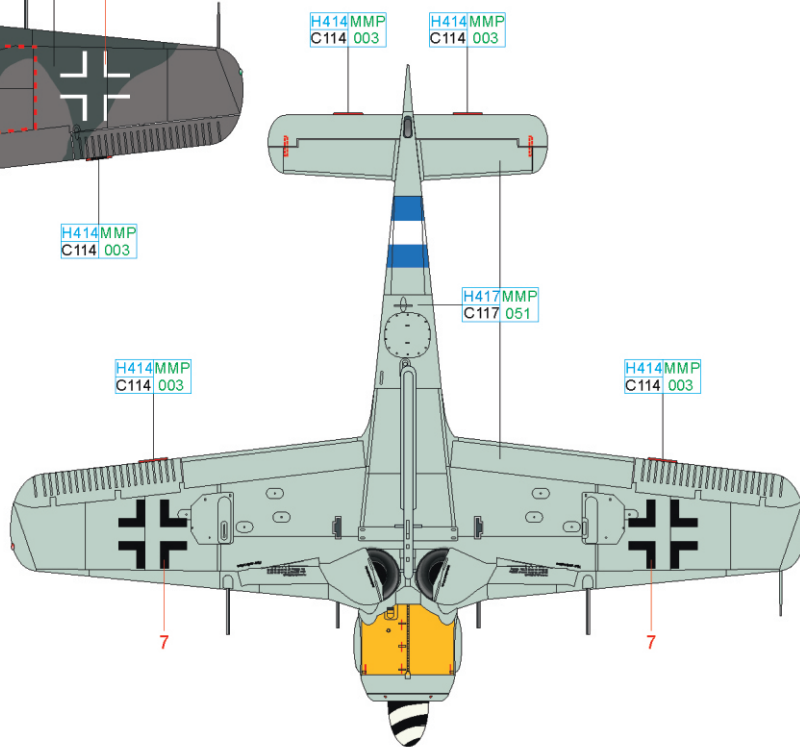
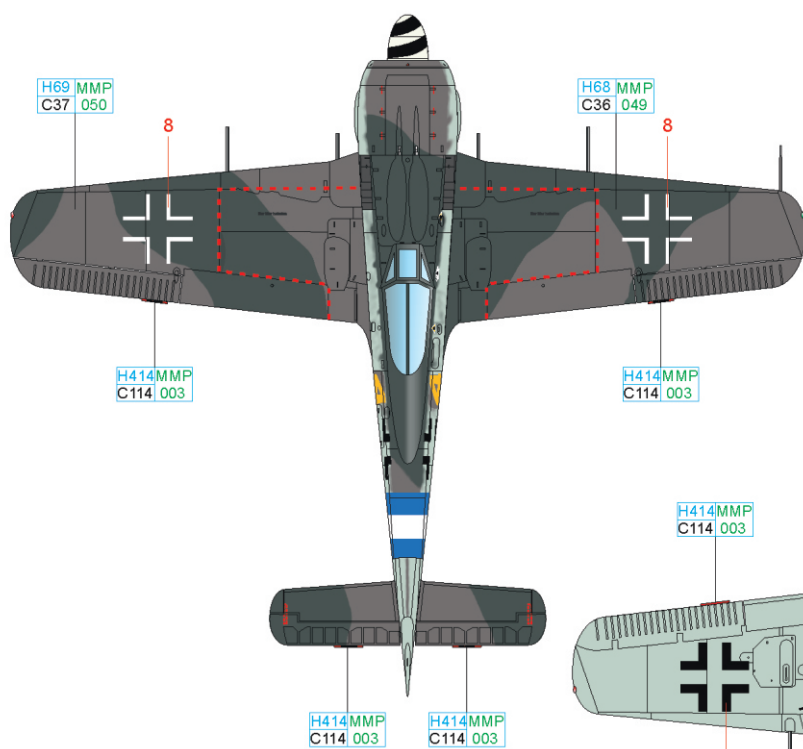
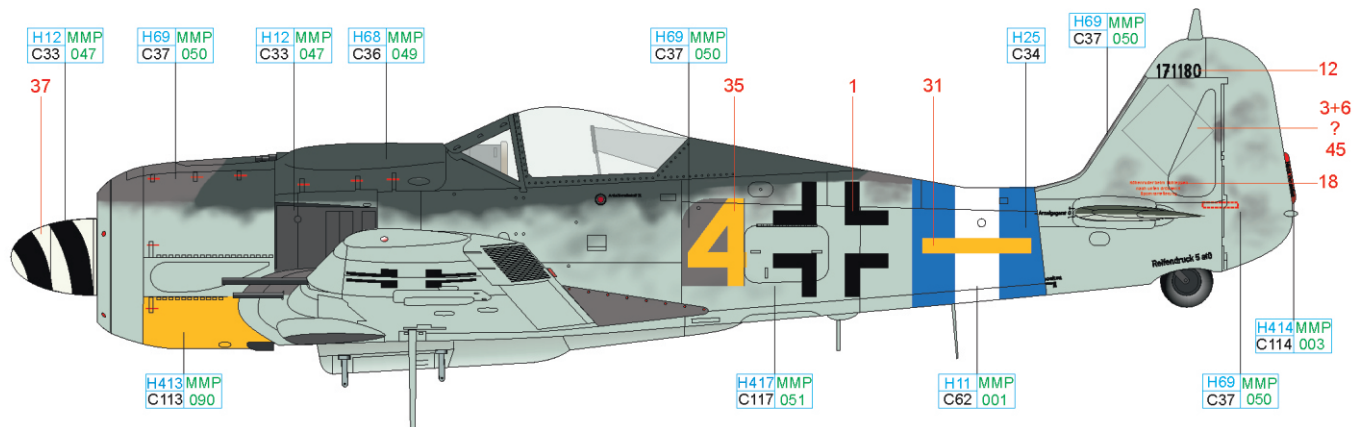

RLM 76	H417 MMP C117 051	BLACK	H12 MMP C33 047	WHITE	H11 MMP C62 001	SKY BLUE	H25 C34
RLM 74	H68 MMP C36 049	RLM 75	H69 MMP C37 050	RLM 23	H414 MMP C114 003	RLM 04	H413 MMP C113 090

Konec války zastihl 9. a 12. Staffel JG 5 na letišti Herdla. Zatímco 9. Staffel byla vyzbrojena směsí typů Fw 190A-2/3/8 a dokonce i několika Fw 190F-8, používaných výhradně ve stíhací roli, 12. Staffel byla vyzbrojena jen stroji verze A-8. Focke Wulfy 12./JG 5, standardně kamuflované barvami RLM 74/75/76, jsou zachyceny na několika fotografiích potvrzujících, že tyto stroje nesly na zádi trupu černo-žlutý pruh, označení JG 5 v rámci Obrany říše. Označení číslicemi v rámci Staffel je provedeno modrou barvou, kterou je natřena i před stroj a vrtulový kužel.

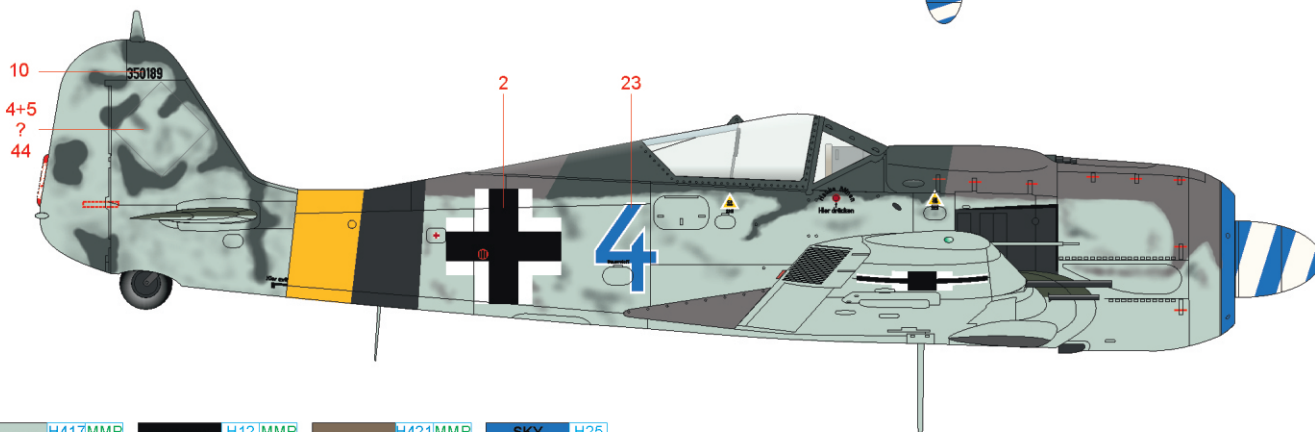
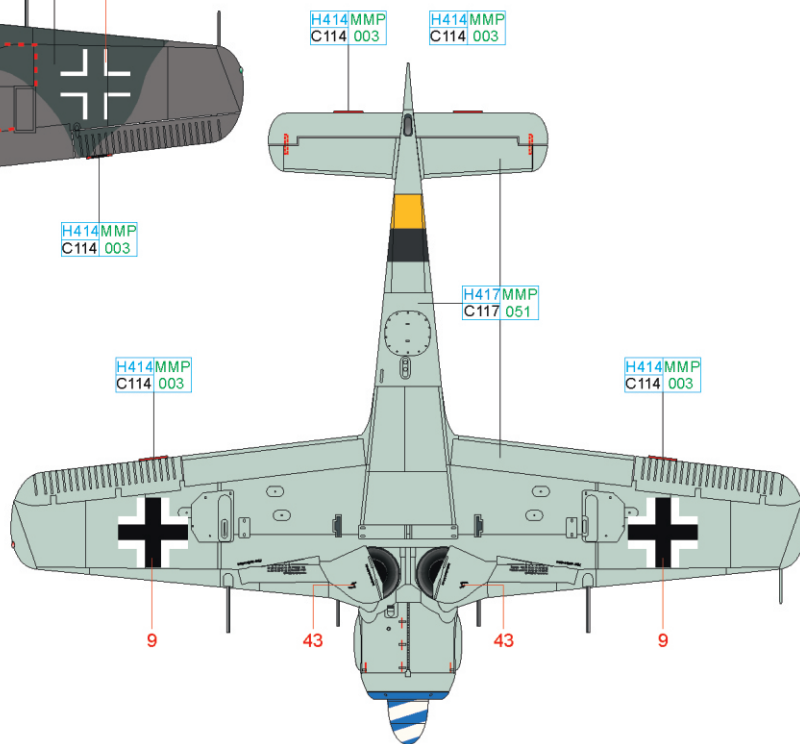
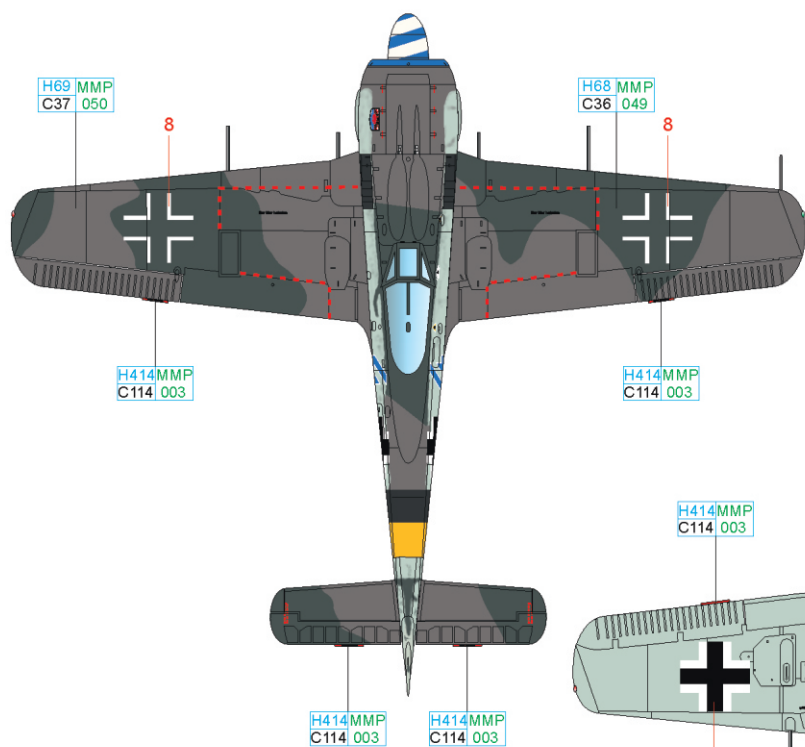
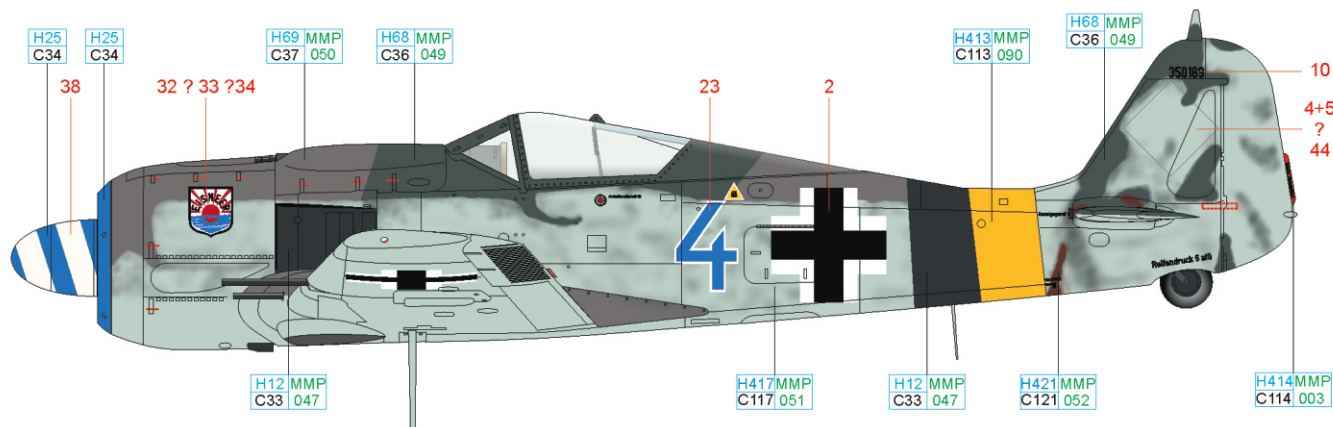

RLM 76	H417 MMP C117 051	BLACK	H12 MMP C33 047	RLM 81	H421 MMP C121 052	SKY BLUE	H25 C34
RLM 74	H68 MMP C36 049	RLM 75	H69 MMP C37 050	RLM 23	H414 MMP C114 003	RLM 04	H413 MMP C113 090

Stroj Ernsta Schrödera nesl v říjnu 1944 označení strojů II. Gruppe v podobě vodorovného pruhu za trupovým křížem v barvě Staffel. Na levé straně byl nakreslen pokřik Kölle alaaf (ve volném překladu Dycky Kolín) a erb města Kolín nad Rýnem, na pravé straně bylo napsáno jméno Schröderovo přítelkyně Edelgard. V listopadu označení II. Gruppe zmizelo pod červeným pruhem o šířce 900 mm obepínajícím záď trupu, zároveň došlo k vystínování erbu i druhé části nápisu a přibyl vykřičník. Také jméno Schröderovy přítelkyně prošlo proměnou, nyní bylo provedeno zdobnějším písmem.

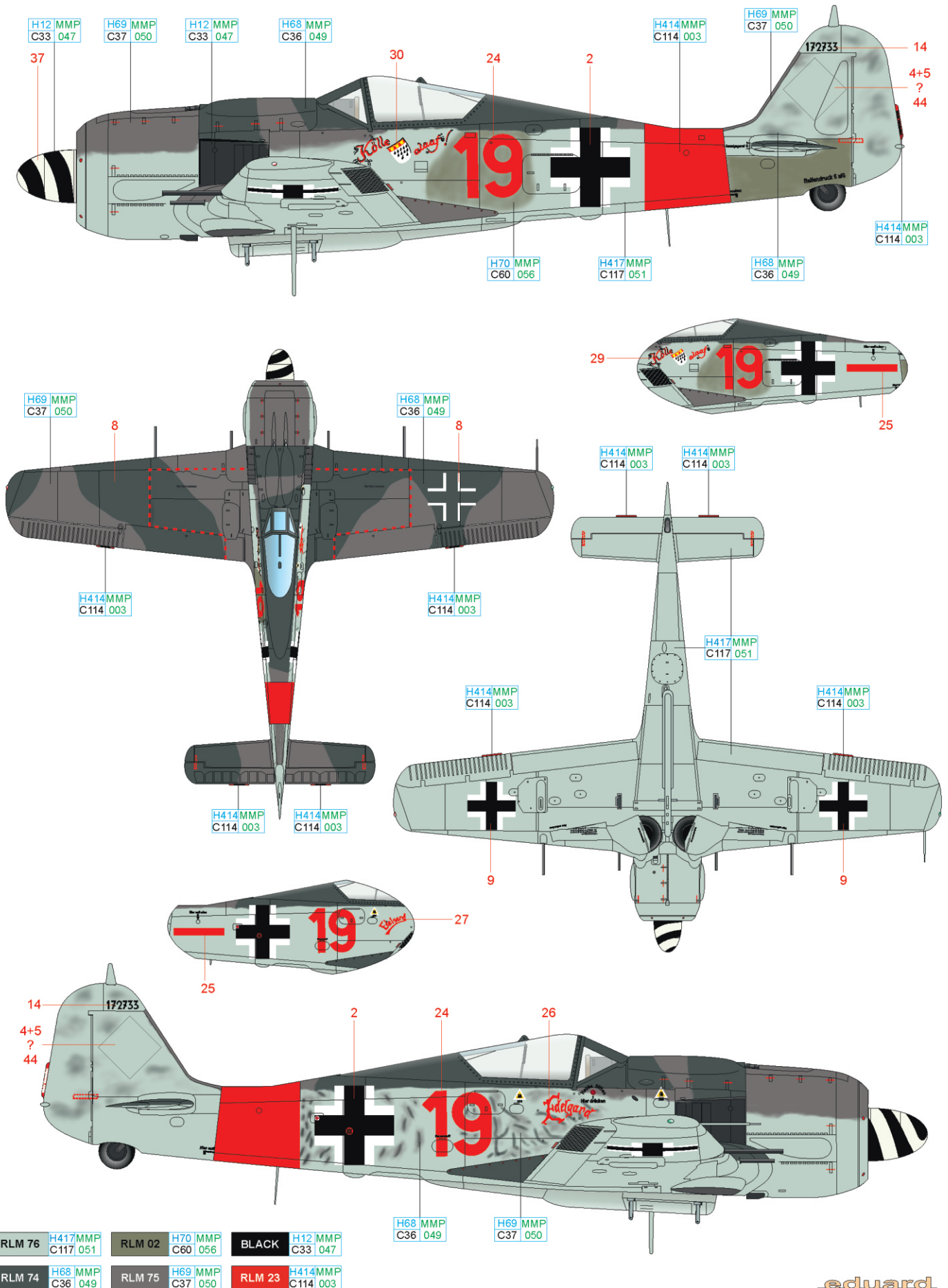

D Ofhr. Walter Köhne, 3./JG 1, Bad Lippspringe, Německo, květen 1944

Walter Köhne byl krátce po zahájení útoku na Sovětský svaz těžce zraněn. Následovala dlouhá rekonvalescence, po níž byl 4. června 1943 zařazen k 2./JG 1, sídlící v té době na letišti Deelen v Nizozemsku. Na západoevropském bojišti létal až do konce 2. světové války, podařilo se mu sestřelit celkem 30 nepřátelských letadel, převážnou většinu z tohoto počtu tvořily čtyřmotorové bombardéry B-17 a B-24. Standardní kamufláž strojů Fw 190A-8 doplňuje označení strojů JG 1 v rámci Obrany říše – červený pruh o šířce 900 mm obepínající zád trupu, znak JG 1 a pilotovo osobní označení stroje v podobě jména psiho maskota 3. Staffel.

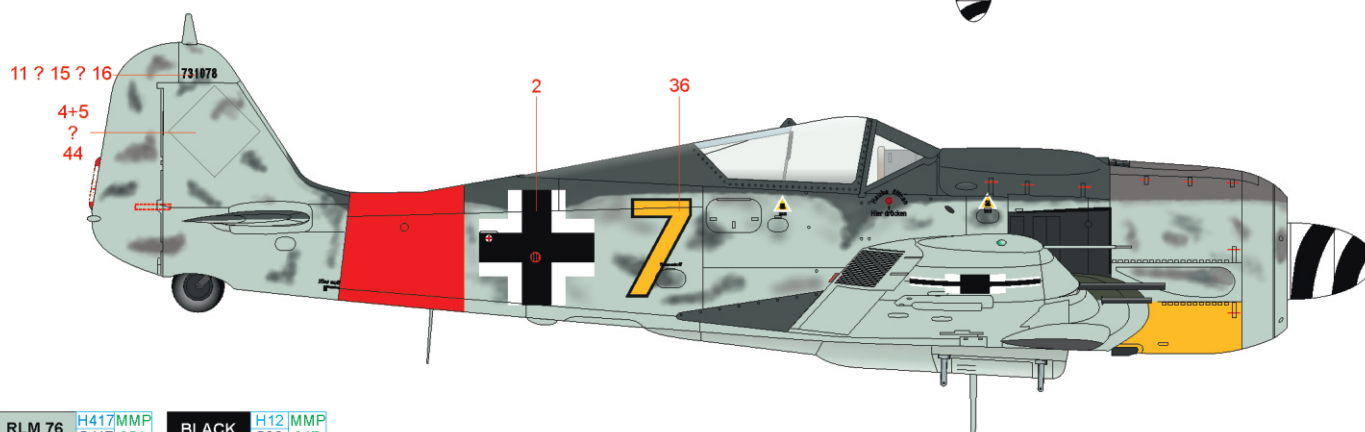
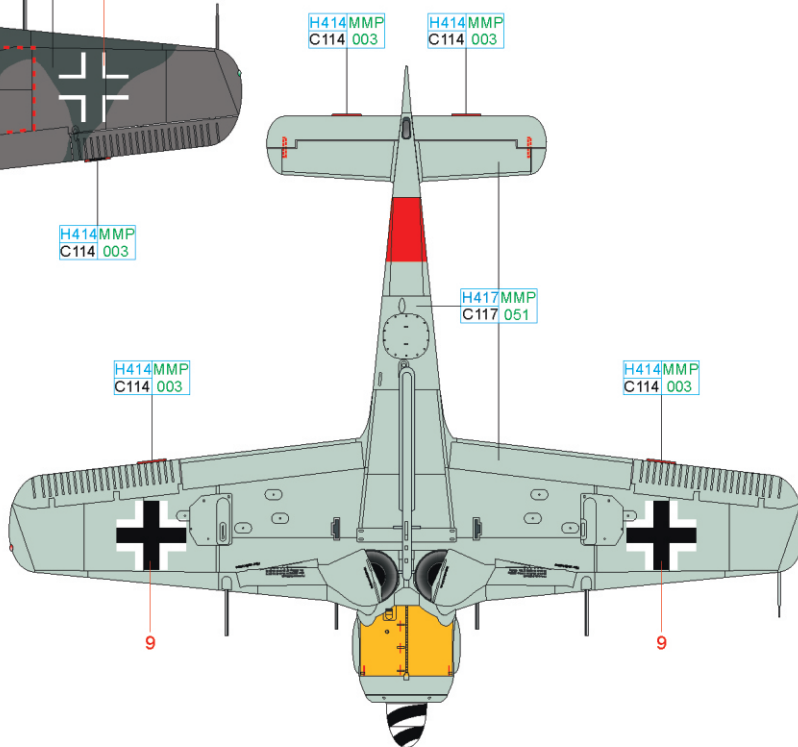
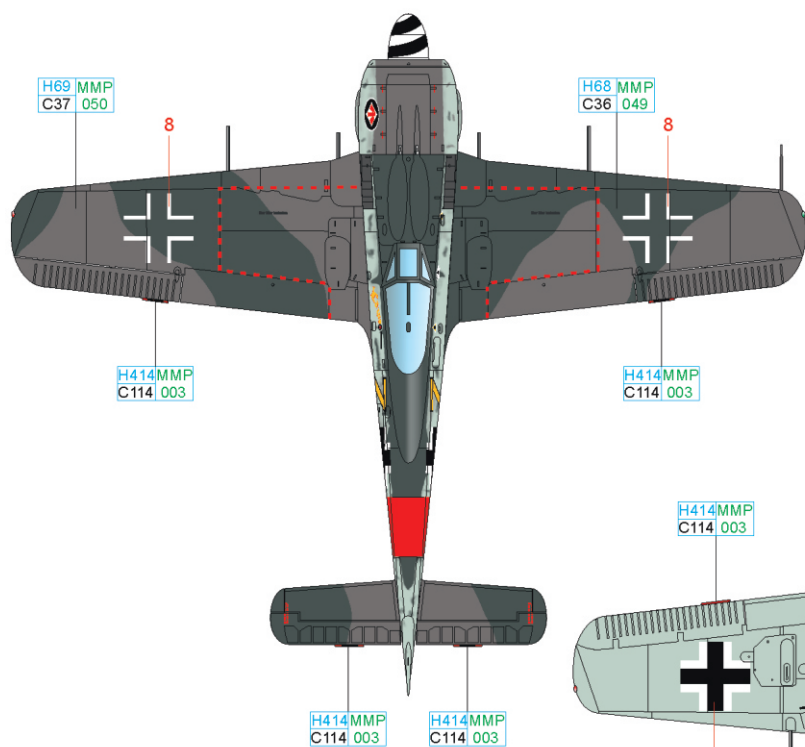
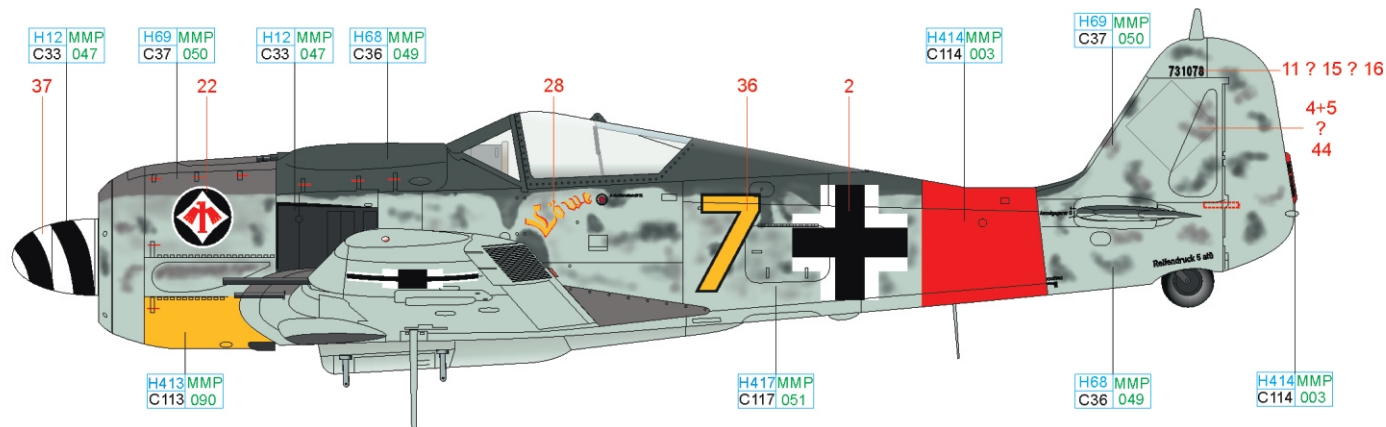

RLM 76 H417 MMP C117 051 BLACK H12 MMP C33 047

RLM 74 H68 MMP C36 049 RLM 75 H69 MMP C37 050 RLM 23 H414 MMP C114 003 RLM 04 H413 MMP C113 090

Štábní jednotka JG 4 používala v bojích proti Spojencům stroje Fw 190D-9, tento Fw 190A-8 sloužil pravděpodobně jako záložní. Pocházel z licenční výroby u firmy Norddeutsche Dornier ve Wismaru a je kamuflován standardními kamuflážními barvami RLM 74/75/76. Letouny JG 4 nasazované v rámci Obrany říše nesly černo-bílo-černé pruhy okolo zádě trupu. Znak JG 4 byl nastříkán na levé straně motorového krytu.

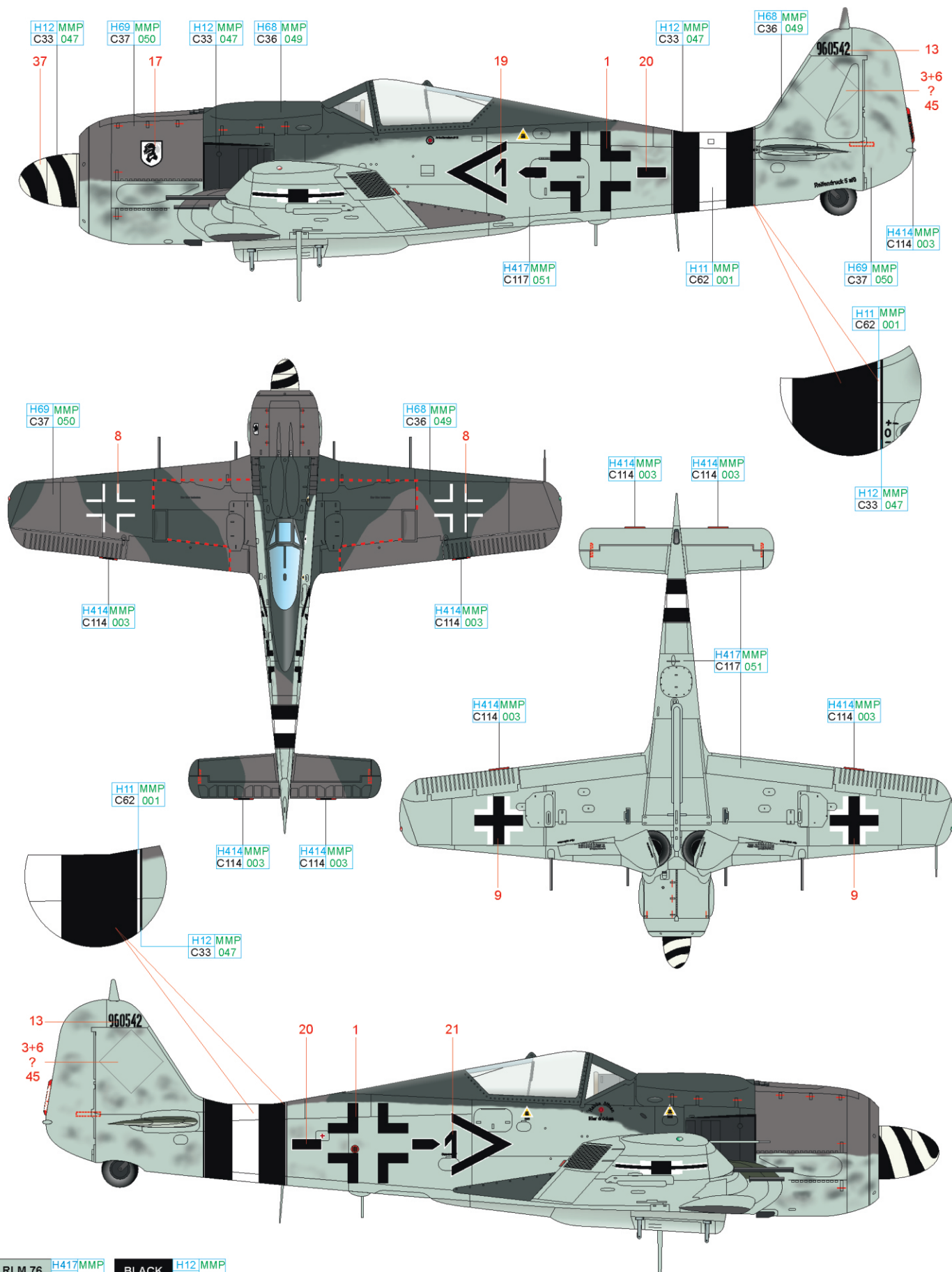

RLM 76	H417MMP C117 051	BLACK	H12 MMP C33 047
RLM 74	H68 MMP C36 049	RLM 75	H69 MMP C37 050
RLM 23	H414MMP C114 003	WHITE	H11 MMP C62 001

